

Farbnebelabsauggerät Typ HK 1 mit Direktantrieb für Farbnebel – Lösemittel – Staub

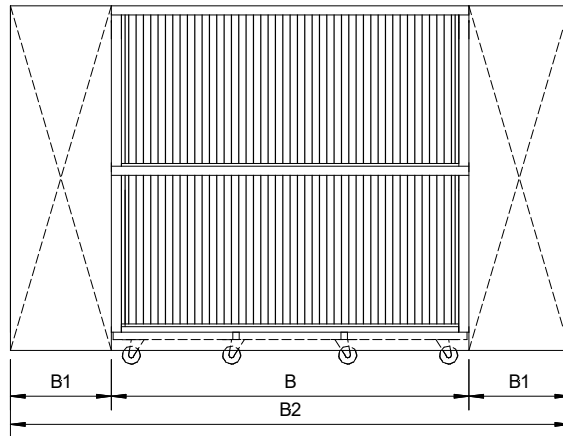

- Abbildung zeigt ein Gerät Typ HK1 mit
- Faltkartonvorfiltern
 - Farbnebelabscheidematte
 - nachgeschalteter Filtermatte Güteklasse G4
 - saugseitiger Schalldämmkulisse
 - schwenkbaren Seitentüren

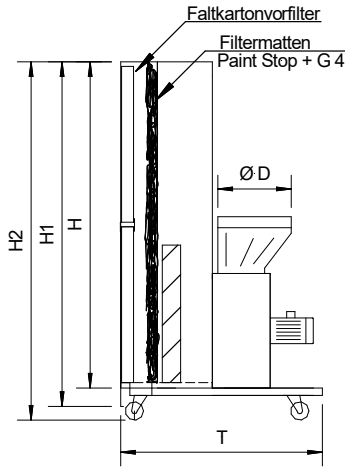
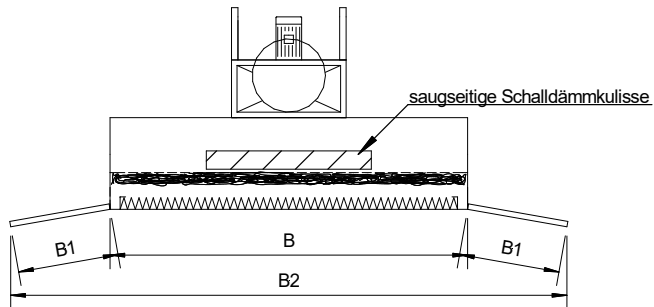

Abmessungen: (andere Abmessungen sind auch möglich)

Gerät Typ	B	B1	B2	H	H1	H2	T	D
HK 1 – 8	1.950	550	3.030	1.780	1.880	1.950	1.100	400
HK 1 -10	1.950	550	3.030	1.780	1.880	1.950	1.100	500
HK 2- 10	3.000	550	4.080	1.780	1.880	1.950	1.100	500
HK 2-15	3.000	550	4.080	1.780	1.880	1.950	1.100	560/600
HK 3-10	3.450	550	4.530	1.780	1.880	1.950	1.350	500
HK 3-15	3.450	550	4.530	1.780	1.880	1.950	1.350	560/600

Technische Daten:

Gerät Typ	Luftleistung max. freiblasend	Luftleistung effektiv (1)	ATEX-Motor 400 V (II2G Exe IIC)	Nenn-drehzahl
HK 1– 8	8.000 m ³ /h	6.000 m ³ /h	1,35 kW	1.400 U/min
HK 1-10 (*)	10.000 m ³ /h	8.000 m ³ /h	2,00 kW	1.400 U/min
HK 2-10 (*)	10.000 m ³ /h	8.000 m ³ /h	2,00 kW	1.400 U/min
HK 2-15 (*)	15.000 m ³ /h	11.500 m ³ /h	3,60 kW	1.400 U/min
HK 3-10 (*)	10.000 m ³ /h	8.000 m ³ /h	2,00 kW	1.400 U/min
HK 3-15 (*)	15.000 m ³ /h	11.500 m ³ /h	3,60 kW	1.400 U/min

(*) auf Wunsch auch mit 2-stufigem Motor lieferbar.

(1) je nach Filterverschmutzung und Rohrleitungswiderstand

Geräte der Baureihe HK werden aus verzinktem Stahlblech gefertigt und standardmäßig mit durch ATEX-Motor (II2G Exe IIC T3) direkt angetriebenem Hochleistungs-Radial-Ventilator mit erhöhtem Funkenschutz, 4 Schwenkrollen, nach DIN 4102 nicht brennbarer Farbnebelabscheidematte sowie nachgeschalteter Filtermatte Güteklasse G4 komplett zusammengebaut geliefert.

Auf Wunsch können Faltkarton-Vorfilter und alternativ Prallblech-Labyrinth-Vorfilter als Grobvorfilter und Luftverteiler für gleichmäßige Absaugwirkung über die gesamte Ansaugfläche eingesetzt werden.

Die Geräte arbeiten mit höchstmöglicher Trockenabscheidung, der Filterwechsel ist in kürzester Zeit ohne jegliches Werkzeug durchzuführen.

Gerät mit oberer Blende und schwenkbaren Seitenteilen:

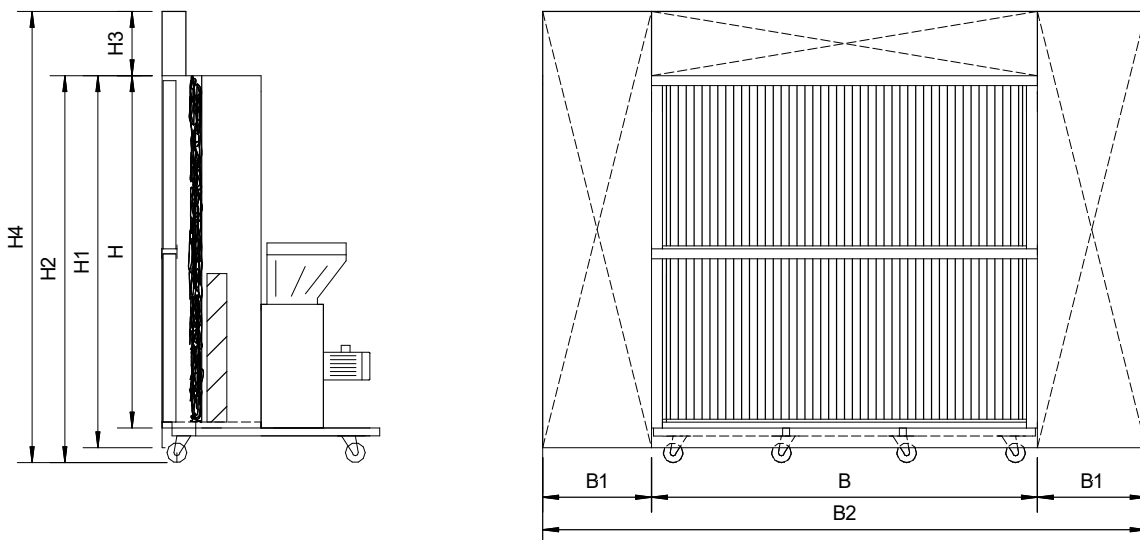

Gerät Typ	B	B1	B2	H	H1	H2	H3	H4
HK 1	1.950	550	3.030	1.780	1.880	1.950	325	2.275
HK 2	3.000	550	4.080	1.780	1.880	1.950	325	2.275
HK 3	3.450	550	4.530	1.780	1.880	1.950	325	2.275

Die schwenkbaren Seitenteile können – wenn das Gerät nicht benutzt wird – nach hinten bzw. zur Seite hin geklappt und arretiert werden, so dass das Gerät platzsparend untergebracht werden kann.

Lieferbares Zubehör:

- Prallblech-Labyrinth-Vorfilter (incl. Abziehlack)
- Seitenteile, schwenkbar
- Luftmengenregulierklappe
- Abluftrohrleitung fest oder flexibel
- Anschlusskabel mit 16-A-Cekon-Stecker (nicht ex.)
- Abluftfilter für Umluftverfahren, ggfls. mit Aktivkohle
- Beleuchtung (für Kabinenvorbau)
- Faltkarton-Vorfilter
- Kabinenvorbau
- Kanalübergang eckig/rund
- Brandschutzklappen, Schalldämpfer
- Ein-Aus-Schalter mit Motorschutz
- Energiesparschaltung

Weitere Größen und Leistungsklassen können kurzfristig und individuell angeboten werden.

Änderung der Maße und technischen Daten behalten wir uns vor.